

COMUNE DI TRAVO
PROVINCIA DI PIACENZA

DELIBERAZIONE N. 15

ADUNANZA DEL 27/04/2010

VERBALE DI DELIBERAZIONE DEL CONSIGLIO COMUNALE

Adunanza ordinaria/straordinaria di prima convocazione - seduta pubblica

OGGETTO: VERIFICA DELLA QUANTITA' E DELLA QUALITA' DELLE AREE E DEI FABBRICATI DA DESTINARSI ALLA RESIDENZA ED ALLE ATTIVITA' PRODUTTIVE E TERZIARIE DA CEDERE IN PROPRIETA' O IN DIRITTO DI SUPERFICIE ED AI RELATIVI PREZZI DI CESSIONE

L'anno duemiladieci addì ventisette del mese di Aprile alle ore 20,30 nella Sala adunanze consiliari. Previa l'osservanza delle modalità e nei termini prescritti sono stati convocati a seduta per oggi i Consiglieri Comunali. All'appello risultano:

		Presente	Assente
1	- ALBASI LODOVICO	SI	
2	- VALLA ROBERTA	SI	
3	- MAZZOCCHI LUIGI	SI	
4	- TAGLIAFERRI PIETRO	SI	
5	- GUASTONI GILBERTO	SI	
6	- REGGIANI MARIA ELENA	SI	
7	- MERLI MANUEL	SI	
8	- GAZZOLA NICOLETTA	SI	
9	- BALDANTI ANDREA	SI	
10	- GAZZOLA ANNIBALE		SI
11	- COSTA GIANLUCA	SI	
12	- COZZI MATTEO	SI	
13	- FUMI MARTA		SI
TOTALE :		11	2

Partecipa il Segretario Comunale Ferdenzi Dr. Adriano il quale provvede alla redazione del presente verbale.

Accertata la validità dell'adunanza il Sig. Albasi Lodovico in qualità di Sindaco ne assume la presidenza, dichiarando aperta la seduta e invitando il Consiglio a deliberare in merito all'oggetto sopra indicato.

Alle ore 21.17 presenti 11 assenti 2 Fumi, Gazzola Annibale

Il Sindaco introduce e spiega brevemente la materia.

Aprè quindi la discussione; intervengono i Sigg.ri:

- Cozzi: chiede che venga tenuta in considerazione anche le esigenze dell'artigianato, visto che si parla di aree produttive e auspica che sia posta attenzione affinché non si verifichino speculazioni.
- Sindaco: precisa che la materia sarà oggetto di apposito provvedimento in consiglio comunale quando verranno affrontate le apposite convenzioni; assicura che le aree saranno assegnate attraverso appositi bandi.

A questo punto più nessuno intervenendo,

IL CONSIGLIO COMUNALE

PREMESSO

- che ai sensi dell'art. 14 del D.L. 28/02/1983 n. 55, convertito con modificazioni nella L. 26/4/1983 n. 131, richiamato dall'art. 172, comma 1, lettera c), del D.Lgs. 18.8.2000, n. 267, i comuni devono provvedere annualmente con deliberazione, prima della deliberazione del Bilancio, a verificare la quantità e qualità di aree e fabbricati da destinarsi alla residenza, alle attività produttive e terziarie ai sensi delle leggi 18/4/1962, n. 167 22/10/1971 n. 865 e 5/8/1978 n. 457 e successive modificazioni ed integrazioni, che potranno essere ceduti in proprietà od in diritto di superficie;
- che con la stessa deliberazione i comuni stabiliscono il per ciascun tipo di area o di fabbricato;

DATO ATTO che lo strumento urbanistico vigente non prevede zone destinate all'edilizia, di cui alle citate leggi 18/4/1962 n. 167, 22/10/1971 n. 865 e 5/8/1978 n. 457 e successive modificazioni ed integrazioni;

CONSTATATO pertanto che per l'anno 2010 non ricorrono per il Comune di Travo le necessità di individuare le aree ed i fabbricati sopra indicati;

VISTO il parere favorevole di regolarità tecnica espresso dal responsabile dell'Area Tecnica ai sensi dell'art. 49 del D. Lgs. 267/2000, parere unito alla presente deliberazione;

Con voti espressi nelle forme di legge ed aventi il seguente esito:

Presenti n.	11	
Astenuti n.	2	Costa, Cozzi
Votanti n.	9	
Favorevoli n.	9	
Contrari n.	/	

DELIBERA:

1. di dare atto che anche per l'anno 2010 nel Comune di Travo non ricorrono le necessità di individuazione e verifica delle quantità e qualità delle aree e fabbricati da destinarsi alla residenza ed alle attività produttive e terziarie, ai sensi delle leggi 18/4/1962 n. 167, 22/10/1971 n. 865 e 5/8/1978 n. 457, e successive modificazioni ed integrazioni di cui all'art. 14 del D.L. 28/2/1983 n. 55 convertito con modificazioni nella legge 29/10/1987 n. 440

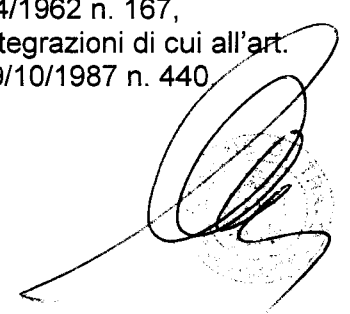

**OGGETTO: VERIFICA DELLA QUANTITA' E DELLA QUALITA' DELLE AREE E DEI
FABBRICATI DA DESTINARSI ALLA RESIDENZA ED ALLE ATTIVITA'
PRODUTTIVE E TERZIARIE DA CEDERE IN PROPRIETA' O IN DIRITTO DI
SUPERFICIE ED AI RELATIVI PREZZI DI CESSIONE**

PARERI

Per quanto concerne la regolarità tecnica si esprime parere **FAVOREVOLE** ex art. 49 comma 1 D.Lgs. 267/00

Travo li 27/04/10

IL RESPONSABILE DEL SERV. INTERESSATO

(Geom. Aramini Stefano)

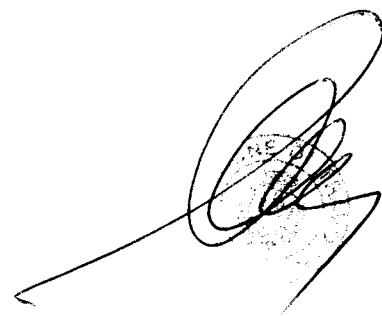
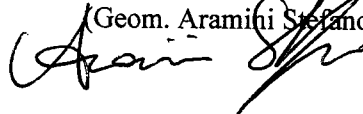

Letto, approvato e sottoscritto,

IL PRESIDENTE
F.to Albasi Lodovico

IL SEGRETARIO COMUNALE
F.to Dott. Ferdenzi Adriano

ATTESTATO DI PUBBLICAZIONE
(Art. 124, T.U. n. 267/2000)

La suestesa deliberazione in copia conforme all'originale, viene pubblicata all'Albo Pretorio in data odierna per rimanervi per giorni 15 consecutivi ai sensi di legge.

Travo li 21/05/10

IL SEGRETARIO COMUNALE
F.to Dott. Ferdenzi Adriano

Per copia conforme all'originale in carta libera per uso amministrativo.

Li 21/05/10

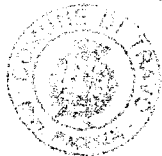

IL SEGRETARIO COMUNALE
Dott. Ferdenzi Adriano

Ferdenzi Adriano

Il sottoscritto, visti gli atti d'ufficio,

ATTESTA

Che la presente deliberazione

- è divenuta esecutiva il giorno 21/05/10, decorsi 10 giorni dalla pubblicazione (art. 134, c.3, del T.U. n. 267/2000);
- è stata affissa all'albo pretorio comunale, per quindici giorni consecutivi dal 21/05/10 al 26/05/10 (art. 124, c.1 T.U. n. 267/2000)

Travo li

IL SEGRETARIO COMUNALE
Dott. Ferdenzi Adriano
